

# ELKAY®

دليل التركيب والاستخدام

صنبور توزيع من الصلب الغير قابل للصدأ FS33-A

Manual de Instalación y Uso  
Grifo dispensador de acero inoxidable FS33-A

Installation & User Manual  
Stainless Steel Dispensing Faucet FS33-A

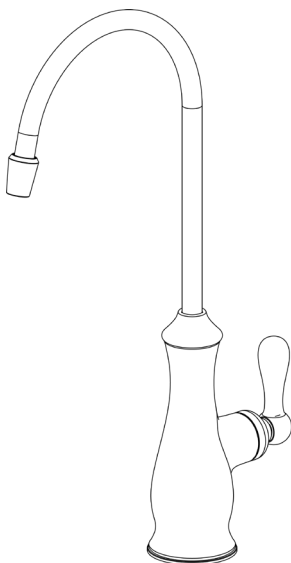

- يتضمن كتيب الاستخدام ملحوظات حول تشغيل، وتركيب، وصيانة صنبور التوزيع.
- برجاء قراءة الكتيب بعناية قبل التركيب.

- Este manual contiene información sobre el funcionamiento, instalación y mantenimiento del grifo dispensador.
- Por favor, lea el manual detenidamente antes de la instalación.
- This manual includes notes about the operation, installation, and maintenance of the dispensing faucet.
- Please read the manual carefully before installation.

## التركيب

1. قم بإزالة جسم الصنبور (1) من التغليف، وقم بتركيب حشوة عدم التسريب على الجسم، وأدخله في الثقب الموجود على الحوض أو سطح المنضدة.
2. قم بتركيب المباد المشقوق (2) والمباعد (3) على أنبوب المنخل (4) بالترتيب الموضح وإحكام ربطهما بصامولة الزنق (6).
3. قم بلولبية الموصل السريع (7) على أنبوب المنخل (4) وقم بإحكام ربط الموصل السريع.
4. يجب إحكام ربط الموصل فقط لمنع التسريبات. يمكن أن ينتج التلف إذا تم استخدام قوة مفرطة.
- ملحوظة: لا تستخدم شريط PTFE أو مركب منع تسرب على اللوالب.
5. ادخل أنبوب PE في الموصل السريع (7) وقم بتوصيل الجانب الآخر من أنبوب PE بمخرج المرشح.
- ملحوظة: تأكد من نظافة أطراف الأنابيب ومن أنها مستقيمة القطع.
6. بعد التركيب، تأكد من إحكام ربط وتثبيت جميع الوصلات. ادر الصنبور ليكون في موضع الإيقاف وقم بتشغيل مصدر الإمداد بالماء البارد. تحقق من عدم وجود تسريبات.
- ملحوظة: إن اتجاه المقبض لأعلى يعني إيقاف واتجاهه لأسفل يعني تشغيل.
7. افتح الصنبور واسمح بتدفق الماء لتصرف أي ملوثات من الخطر الصنبور الآن جاهز للاستخدام.
- ملحوظة: استمر في عملية الغسل لمدة دقيقة واحدة كحد أدنى. اتبع تعليمات التركيب لغسل نظام الترشيح.

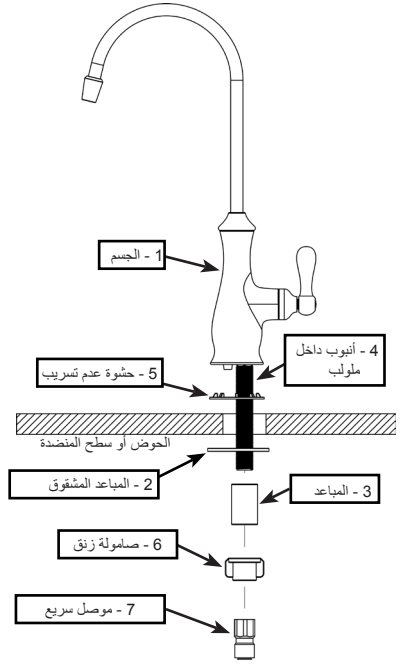

## صيانة الصنبور

- يجب تنظيف مرشح الصنبور بانتظام للحفاظ على السطح الساطع.
- يجب استخدام قطعة قماش ناعمة وماء نظيف لتنظيف الصنبور.
- يمكن أن يؤدي استخدام قطعة قماش خشنة، أو إسفنجية، أو فراشي إلى خدش السطح المصقول.
- يمكن أن تؤدي المنظفات القوية أو الحمضية إلى إتلاف السطح المصقول.

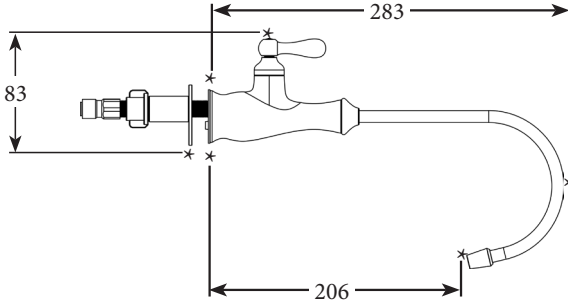

## الضمان

يتم ضمان صنبور التوزيع FS33-A المصنوع من الصلب غير القابل للصدأ ضد عيوب المواد والتصنيع لمدة سنة واحدة من تاريخ التركيب.

# Instalación

1. Retire el cuerpo del grifo (1) del empaque, instale la junta en el cuerpo e insértelo en el orificio del lavabo o encimera.

**NOTA:** tamaño de orificio requerido: 25-28mm

2. Monte la arandela ranurada (2) y el espaciador (3) en el tubo de entrada (4) en el orden indicado y ajústelos con la tuerca de seguridad (6).

**NOTA:** no apriete la tuerca de seguridad excesivamente. Puede dañarse si se utiliza fuerza excesiva.

3. Ensarte el conector rápido (7) en el tubo de entrada (4) y ajuste el conector rápido.

**NOTA:** el conector solo debe ajustarse para evitar fugas. Puede dañarse si se utiliza fuerza excesiva.

**NOTA:** no utilice cinta PTFE ni material sellante en las roscas.

4. Coloque el tubo de equalizador de presión (Pressure Equalizer, PE) en el conector rápido (7) y conecte el otro lado del tubo de PE a la salida del filtro.

**NOTA:** asegúrese de que los extremos del tubo estén limpios y con un corte recto.

5. Luego de la instalación, confirme que todas las conexiones estén ajustadas y seguras. Gire el grifo a la posición de cerrar y abra el suministro de agua fría. Revise si hay fugas.

**NOTA:** la manilla hacia arriba es para cerrar y hacia abajo para abrir.

6. Abra el grifo y permita que fluya el agua para eliminar cualquier contaminante de la línea. Ahora el grifo está listo para usarse.

**NOTA:** deje que el agua fluya por un minuto como mínimo. Siga las instrucciones de instalación para enjuagar el sistema del filtro.

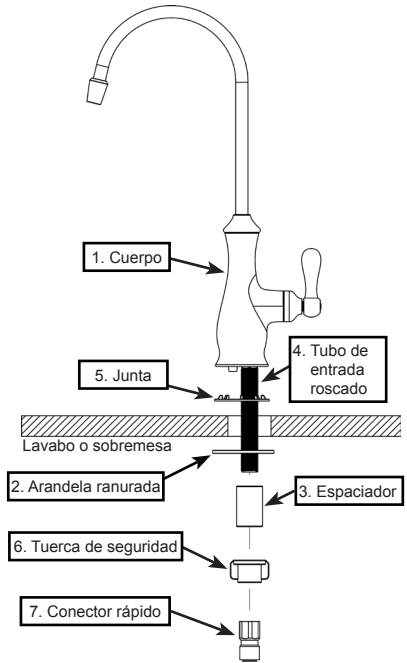

# Mantenimiento del grifo

- El filtro del grifo debe limpiarse regularmente para mantener la superficie reluciente.
- Para limpiar el grifo, debe utilizar un paño suave y agua limpia.
- El uso de telas, esponjas o cepillos abrasivos puede rayar el acabado.
- Los limpiadores agresivos o ácidos pueden dañar el acabado.

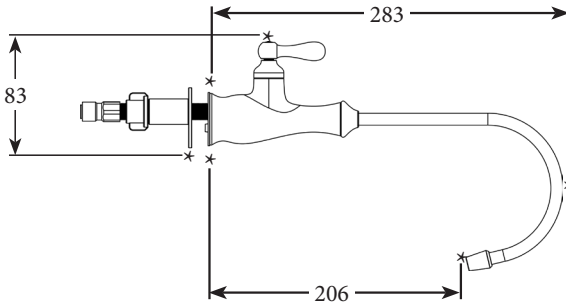

# Garantía

Se garantiza que el grifo dispensador de acero inoxidable FS33-A no tendrá defectos en los materiales ni en la mano de obra por un periodo de un año a partir de la fecha de la instalación.

# Installation

1. Remove the faucet body (1) from the packaging, install gasket onto the body, and insert into the a hole on the sink or countertop.

**NOTE:** Required hole size I.D. 25-28mm

2. Mount the slotted washer (2) and spacer (3) onto the inlet pipe (4) in the order shown and tighten them with the locking nut (6).

**NOTE:** Do not over tighten locking nut. Damage can be caused if excessive force is used.

3. Thread the quick connector (7) onto the inlet pipe (4) and tighten the quick connector.

**NOTE:** The connector only should be tightened to prevent leaks. Damage can be caused if excessive force is used.

**NOTE:** Do not use PTFE tape or sealing compound on the threads.

4. Insert PE tube into the quick connector (7) and connect the other side of the PE tube to the filter outlet.

**NOTE:** Make sure the ends of the tube are clean and cut straight.

5. After installation, confirm that all connections are tight and secure. Turn the faucet to the off position and turn on the cold water supply. Check for leaks.

**NOTE:** Handle up is off and down is on.

6. Open the faucet and allow water flow through to flush any contaminants from the line. The faucet is now ready to use.

**NOTE:** Flush for a minimum of one minute. Follow the installation instructions for flushing the filter system.

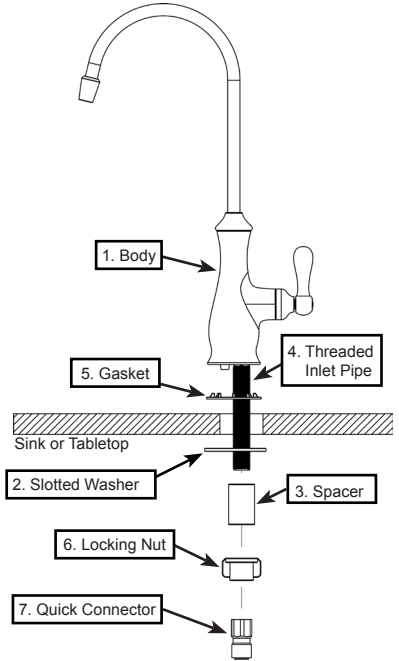

# Faucet Maintenance

- Faucet filter should be cleaned on a regular basis to maintain the bright surface.
- A soft cloth and clean water should be used to clean the faucet.
- The use of an abrasive cloth, sponge, or brushes can scratch the finish.
- Aggressive or acidic cleaners can damage the finish.

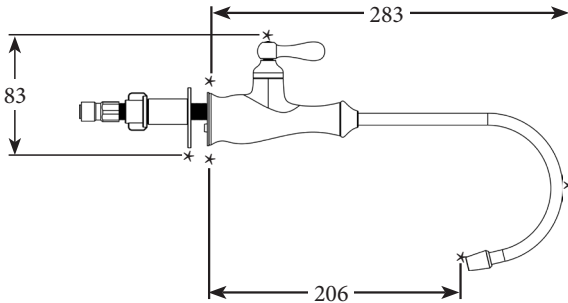

# Warranty

The Stainless Steel Dispensing Faucet FS33-A is warranted to be free from defects in materials and workmanship for a period of one year from date of installation.



